

▶▶▶ Veiligheidssysteem | 3KS 3-Kurven-System





COMFORT | ORGANISATION | SECURITY

De innovatiekracht van EVVA

EVVA beschikt vandaag de dag over een breed assortiment gecertificeerde sleutelsystemen. Zo kan een opdrachtgever op grond van economische overwegingen sluitsystemen voor bepaalde beveiliging- en comfortniveaus kiezen. Via een hoge graad van onderzoek heeft EVVA steeds weer nieuwe sleuteltechnologieën ontwikkeld die zich van de tot dan toe gekende functieprincipes op de markt onderscheiden. Alleen op deze manier is het mogelijk om rekening te houden met de constant toenemende eisen op het vlak van beveiliging en organisatie.

Het EVVA-Trinity-Principe

Het EVVA-raadgevingsconcept steunt op het EVVA-Trinity-Principe dat rekening houdt met zowel de organisatie, het comfort en de beveiliging van een object. Alleen door deze drie aspecten reeds van bij de planningsfase te integreren kan de meest efficiënte beveiligingsoplossing voor een bepaalde bouw-, gebruikers- en beheersstructuur worden gerealiseerd.

3KS – functioneel design

De opvallende 3KS-sleutelvorm met afgeronde contouren is gemakkelijk te gebruiken als de sleutel meermaals moet worden omgedraaid. De sleutel kan zeer eenvoudig in het sleutelkanaal van de cilinder worden ingebracht dankzij de speciale vormgeving en minimale weerstand. De sleutel is symmetrisch als keersleutel uitgevoerd.



Mechanische EVVA-systemen van links naar rechts: GPI, MCS, DPI en 3KS

Wij veren niet, wij verkiezen curven.

3KS-technologie – functieprincipe zonder veren

Sleutelveiligheid

Aan beide kanten van de platte 3KS-sleutel zijn de drie curven gefreesd. De curven brengen in totaal 12 vrij beweegbare blokkeerstiften op de juiste positie. Aan de hand van de gefreesde curven zijn de sluthiërarchiën niet te herleiden.

Funcțiezekeheid

In tegenstelling tot de conventionele sleutelsystemen worden bij de 3KS-cilinders de blokkeerstiften – 6 per zijde – over de sleutelcurven gedwongen gestuurd en niet met drukveren geduwd. Een passende sleutel brengt de blokkeerstiften in de juiste positie om de laterale drukschuiven vrij te geven en zo de cilinderkern te kunnen draaien. Tijdens het sluiten wordt de 3KS-sleutel in totaal vier maal gecontroleerd en dat is drie keer zoveel dan bij een traditioneel systeem.

Slijtvastheid

Zowel de sleutel als de cilinderkern zijn uit slijtvast nieuwzilver vervaardigd. Met een speciale oppervlakte finish van de blokkeerstiften en drukschuiven en het ontbreken van drukveren kan een minimale slijtage voor dagelijks gebruik worden gewaarborgd.



Sluitcombinaties

Voor elke blokkeerstift zijn er een veelvoud ter beschikking. Hierdoor zijn, mathematisch gezien, meer dan 30 biljoen verschillende sleutel-mogelijkheden te calculeren. Op 12 posities, 6 per zijde bevinden zich blokkeerstiften welke met 18 verschillende controlestiften in de sleutelcurven grijpen om zo de juistheid van de sleutel te controleren. De rug van de sleutel wordt eveneens met een niet geveerde sluitlijst gecontroleerd.



Wij zijn kopiebestendig.



*Allerhoogste technische
Nasleutelbeveiliging bij de 3KS*

Nasleutelbeveiliging

Als bescherming tegen het kopiëren van sleutels, illegale kopieën, („zwarte sleutels“) en het manipuleren van sleutels beschikt het systeem over drie verschillende beveiligingssystemen die complementair zijn qua werking.

Organisatorische beveiliging

3KS-sleutels worden uitsluitend nageleverd tegen overlegging van het origineel certificaat of de originele SNF bestel slip via onze wederverkopers. Kopieën of faxbestellingen worden uitdrukkelijk geweigerd i.v.m. de veiligheid. Het in beheer geven van het certificaat via één van onze wederverkopers is ook een mogelijkheid om veilig en snel sleutels na te bestellen.

Wettelijke bescherming

Sleutels worden enkel en alleen geproduceerd bij de EVVA fabrieken en ondernemingen die een EVVA licentie hebben. Zo biedt EVVA ook bescherming tegen het onrechtmatig maken van 3KS-sleutels door gepatenteerde kenmerken op de sleutel. Hierdoor kan EVVA wettelijke stappen ondernemen tegen het ongeoorloofd namaken van 3KS-sleutels

Technische sleutelbeveiliging

Sleutels hebben technische kenmerken en deze kunnen alleen met speciale machines en zeer bekwame technische kennis van zaken worden aangebracht. Het ongeoorloofd namaken van EVVA 3KS sleutels vereist zeer hoge investeringen en is mede hierdoor vanuit economisch standpunt verre van rendabel.

Veiligheid eerst – een standaard kenmerk

Cilinderbeveiliging

Het is een constante wedloop tegen de tijd om er voor te zorgen dat illegale openingsmethoden via nieuwe functieprincipes geen kans maken. Daarom bieden alleen innovatieve technologieën een duurzame bescherming tegen gekende en toekomstige inbraaktechnieken. Alle aangewende technische maatregelen hebben tot doel een inbraak te bemoeilijken. Daarom bestrijden we de volgende openingsmethoden:

- ▶ Destructieve openingstechnieken (de cilinder wordt vernield): de cilinder afbreken of afrukken, in de cilinder boren, in de cilinder zagen, het binnenste van sluitcilinder eruit halen
- ▶ Aantoonbare openingstechnieken (de cilinder blijft volledig functioneel, sporen zijn zichtbaar): openen met trilwerktuigen.
- ▶ Onzichtbare openingstechnieken: openen met slotwerktuigen (bijvoorbeeld passe-partout), openen door op de sleutel te kloppen, enz...

Aftastbeveiliging

Door de vrij beweegbare, niet geveerde, blokkeerstiften is het klassieke aftasten van de cilinder met geveerde stiften niet mogelijk. Verschil in lengte van de stift herkennen door druk verschil is niet van toepassing. Zo ook is er bij de 3KS-techniek geen sprake van „deelpallen“ waardoor de zgn. slagsleutel techniek niet werkt.

Uitboorbeveiliging

De harde metaalelementen in de cilinder beschermen tegen vernieling en opening door uitboren.

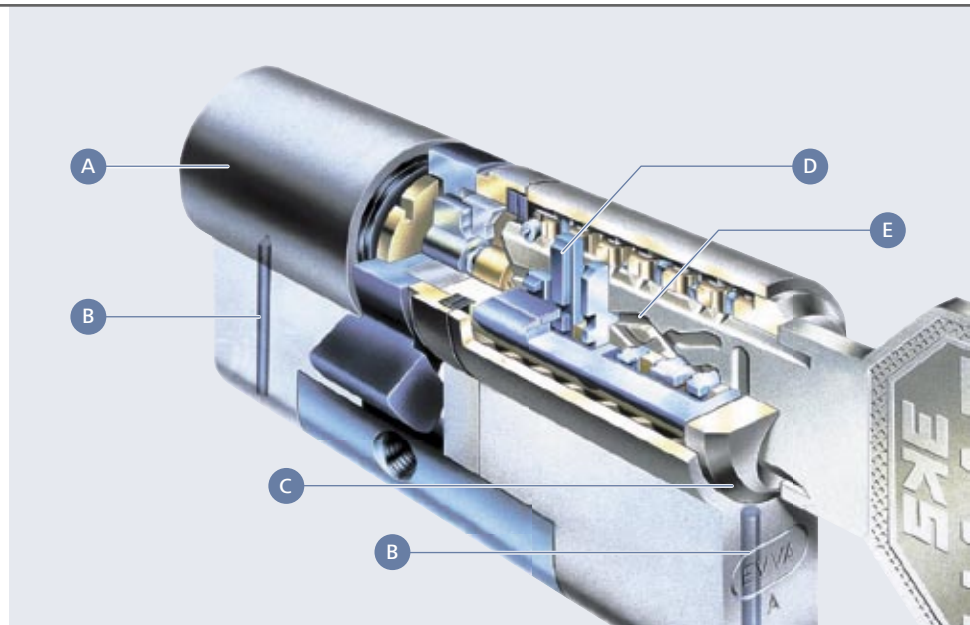

Beveiliging tegen

het verwijderen van de kern

Speciaal hardmetaal (optioneel) zorgt ervoor dat het uittrekken van de kern uit het cilinderhuis zeer moeilijk dan wel onmogelijk is gebleken. Dit zorgt er zelfs voor dat werktuigen die de kern er kunnen uithalen niet kunnen worden aangebracht. Aldus zorgt men ervoor dat de kern niet uit de cilinderbehuizing kan worden gehaald.

Norm-Conformiteit



De 3KS-cilinders zijn de EN 1303:2005 conform in de afsluitingsbeveiligingsklasse 6 en de inbraakweerstandsklasse 2 en zijn geschikt om te worden gemonteerd op brand- en rookbeveiligingsdeuren EI 30 en E 30. Voor de Nederlandse markt is optioneel de SKG*** kwaliteit verkrijgbaar op de europrofielcilinder EDZ/EHZ/KDZ en de buitencilinder AZI.

- A** Behuizing
- B** Hard metalen elementen
- C** Kern met sluitlijst
- D** Sluitelementen
- E** Sleutelkurven





Combi-sleutel: De voordelen van mechanica en elektronica in één medium verenigd

De integratiecapaciteit van de 3KS

Mechanische sluitsystemen liggen aan de basis van de organisatorische beveiliging van gebouwen. In combinatie met elektronisch gestuurde beveiligingstechnieken ontstaan allesomvattende beveiligingsoplossingen.

Integratie van elektronische identificatie technologieën (Fig. A)

Mechanische sleutels kunnen als mechatronic Combi-sleutels worden uitgevoerd. Deze kunnen als dragers voor contactloze (Mifare®, Legic®) of met een contactchip uitgeruste (iButton) identificatietechnologieën worden aangewend. De mechanische sleutel wordt daarmee een elektronisch identificatiemedium en vervangt bijkomende identmedia zoals bijvoorbeeld kaarten. Niet alleen dat het gebruik van de Combi-sleutel veel gemakkelijker en veiliger is, maar daarnaast is het ook voor de enkele sleutel-/identmediagebruiker om tal van redenen veel comfortabeler om slechts één medium te hebben. De Combi-sleutel vormt één geheel en het elektronische gedeelte kan niet meer van het mechanische gedeelte worden gescheiden zonder de sleutel te vernielen.

3KS-integratie met motorcilinder (Fig. B)

Zonder wijzigingen te moeten aanbrengen aan het beslag, volledig geïntegreerd in het sluitsysteem kan de cilinder met een elektronisch aangedreven motorknop ver- en ontregeld worden. Aan de buitenkant kan de cilinder in geval van nood mechanisch worden bediend.

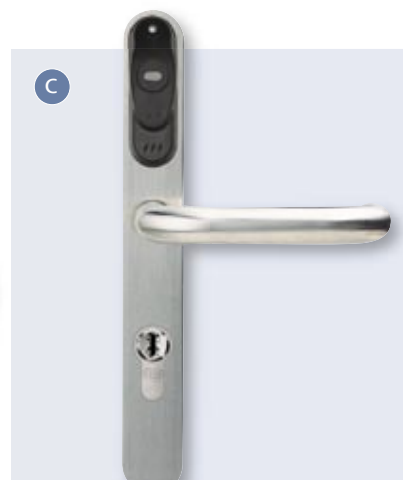

Wij passen goed samen.

De combinatie van mechanische en elektronische sluitsystemen

In de praktijk worden zowel omwille van economische redenen als op grond van beveiliging meermaals mechanische sluitsystemen in combinatie met elektronische toegangscontroles aangewend. Zo kan de toegang van het gebouw elektronisch worden bewaakt terwijl de deuren aan de binnenkant met een mechanisch sluitsysteem worden bediend en beveiligd.

Mechanische over-ride voor elektronische sluitsystemen en toegangscontrolesystemen (Fig. C)

Niets kan de robuustheid en de stabiliteit van mechanische sluitsystemen evenaarden. Daarom maakt men graag gebruik van mechanische cilinders in geval van nood bij elektronische sluitsystemen (b.v. indien het netwerk of de batterijen het laten afweten). Dit is aan te bevelen als een basisprincipe en vaak wordt het voorgeschreven door interventieteams zoals bijvoorbeeld de brandweer.



Cilinder – bijzonder functies

Binnen een sluitsysteem kunnen er speciale functies worden gevraagd, bijvoorbeeld de toegangsdeuren tot het gebouw, vlucht- en nooduitgangen, bureau- en binnendeuren, kelderdeuren, garagedeuren, liftdeuren, vensterhandvaten, huisbrievenbussen, balkondeuren, brandkasten of meubelsloten. Via internationale certificaten kan men in geheel Europa gebruik maken van cilinders.

 *Bijzondere functies BSZ: Ook als de sleutel er aan de andere kant insteekt kan men de cilinder bedienen.*

3KS bijzondere functie

BSZ – weerszijdig afsluitbaar	●
SSW – stofafdichting	●
SKG – *** kwaliteit aan buitenzijde	●
ZR – tandwiel sluitneus	●
FRL – vrijloop sluitneus	●
ZWB – zeewater bestendig	●
MS-POL – messing gepolijst	●
PAT-B – gepatineerd bruin	●
PAT-Z – gepatineerd zwart	●
CR – verchromd	●





- A ▶** EVVA-WERK Ges.m.b.H. & Co.KG
Wienerbergstr. 59-65 | A-1120 Wien
T +43-1-811 65-0 | F +43-1-812 20 71
office_wien@evva.com | www.evva.com
- NL ▶** EVVA-Nederland BV | Aquamarijnstr. 5
Hengelo | Pb. 400 | NL-7550 AK | Hengelo
T +31-74-245 25 25 | F +31-74-245 25 22
info@evva.nl | www.evva.nl
- BE ▶** EVVA-België · EVVA-Belgique
Bergensesteenweg 709
B-1600 Sint-Pieters-Leeuw
T +32-2-36 300 57 | F +32-2-36 300 58
info@evva.be | www.evva.be

Referentieprojecten

Holland-Casino Utrecht, Schiphol, Scheveningen,
Enschede, Valkenburg | World-Fashion-Center,
Amsterdam | RijksWaterstaat-NoordBrabant |
Atrium Zurich BV-Amsterdam | SSHN-Nijmegen
| Antares Woonservice-Venlo | Austrocontrol
Flugüberwachung, Wenen | Pro 7, München |
DomAquaree, Berlijn | Koninklijke Bibliotheek,
Kopenhagen | Siemens AG, Praag | Ministerie
van Defensie, Parijs | Hypo Vereinsbank Hoof-
dkantoor, Boedapest | Medische Universiteit
Innsbruck | Messezentrum Wenen | Sächsische
Spielbanken, Leipzig | Luchthaven Leipzig |
DaimlerChrysler Potsdamer Platz, Berlijn | Teatro
Comunale, Treviso | IBM Oostenrijk, Wenen |
CaritasErzdiözese Wenen | Landespolizeikomman-
do Tirol, Innsbruck | Universiteit Udine | Colum-
bus Center, Wenen | Mobilkom Austria, Wenen |
Citroën Oostenrijk Ges.m.b.H., Wenen | Unfall-
krankenhaus, Linz | Therme Geinberg | Commerz-
bank Brandenburg | Amtsgericht Littenstraße,
Berlijn | Mercedes Benz, Boedapest | IKEA, Dietli-
kon | Hotel Adlon, Berlijn | Luchthaven München



www.evva.com